



International  
Archery  
Association

## A HDH-IAA Történelmi Íjász versenyrendszer szabályai

INTERNATIONAL ARCHERY ASSOCIATION (IAA)

Nemzetközi Íjász Szövetség

### VERSENYSZABÁLYZAT

*(Magyar nyelvű fordítás)*

**ÉRVÉNYES: 2020.01.01.**

## 1. ÁLTALÁNOS SZABÁLYOK

### 1.1. BEVEZETÉS

1.1.1. Az IAA igazgatósága elkészítette és elfogadottnak minősítette az alábbiakban leírt versenyszabályzatot.

1.1.2. Az IAA tagjai (versenyzők és szervezők egyaránt) az alább felsorolt szabályokat kötelesek betartani nemzeti és nemzetközi versenyek rendezése és az azokon való részvétel alkalmával egyaránt.

## 2. VERSENYEK

### 2.1. VERSENYRENDEZVÉNYEK

2.1.1. Az IAA a következő versenytípusokat sorolja osztályba:

- Világbajnokság és Kontinentális Bajnokságok
- GP versenyek
- Történelmi Íjász Fesztivál

A Világ- és Európa Bajnokságok minden második évben kerülnek megrendezésre, a Világbajnokságot és az Európa bajnokságot külön években kell megrendezni. GP megnevezés versenyekből évente legfeljebb 3 rendezhető.

### **3. EURÓPA BAJNOKSÁGOK, RÉGIÓS VERSENYEK, GP VERSENYEK, NEMZETKÖZI VERSENYEK, NEMZETI VERSENYEK, EGYÉB VERSENYSOROZATOK RENDEZÉSE**

#### **3.1.A VERSENYEK RENDEZÉSE**

3.1.1. Az IAA célja, hogy a versenyrendezés szintje egységes legyen a versenyszövetséget alkotó országokban. Ezért az alábbi versenyeken, kizárólag az Igazgatóság által elfogadott célokat szabad használni:

- Világbajnokságok
- Európa Bajnokságok
- GP versenyek
- Íjász Fesztivál

3.1.2. A Világbajnokság minden második (páros) évben kerül megrendezésre. A Kontinentális Bajnokságok minden második (páratlan számú) kerülnek megrendezésre, az IAA egyik tagországa által. A versenyek 4-5 napos rendezésűek, kvalifikációs, elődöntő, és döntő fordulókkal. Az első napokban a 3 szor 18 célos(18 *technikai, -18 3D vadász, -18 klasszikus lőlap*) pályán teljesítik a kvalifikációs fordulókat. Azok a versenyzők jutnak az elődöntőbe, akik mindegyik kvalifikációs fordulókban a meghatározott szintet meglövik. Az elődöntőben 18 cél van (mindegyik kvalifikációs pályáról kiválasztott 6-6-6 cél). Az elődöntőből kategóriánként a legjobb 6 versenyző kerül be a döntőbe. A versenyrendezés jogát a 3.1.1.-ban említett versenyekre az Igazgató Tanács döntése alapján kapják meg a tagországok.

3.1.3. GP versenyekből évente maximum 3-at lehet rendezni

A GP versenyek 2 napos rendezésűek, az első nap 7-7-7 célos kvalifikációs fordulókban lönek a versenyzők és a 2. nap az elődöntőbe bejutott versenyzők lönek.

Az elő döntőben 12 cél van (mindegyik kvalifikációs fordulóból kiválasztott 4-4-4 cél), azok a versenyzők jutnak a döntőbe, akik mindegyik kvalifikációs fordulókban a meghatározott szintet meglövik. Az elődöntőből kategóriánként a legjobb 6 versenyző kerül be a döntőbe.

3.1.4. Döntő

Kategóriánként a legjobb 6 versenyző döntőzik.

Ha a versenyzők létszáma nem éri el a 6 főt, akkor nem kell döntőt löni, az Addig elért pontszám határozza meg a rangsort.

A döntő 6 célból áll. 2db lőlapos, 2db 3D, 2db ügyességi. Egy célkategórián belül nem lehet 2 azonos cél.

Mindegyik célkategóriához egy-egy dupla távon lévő cél, dupla pontokért.

A döntőkben is érvényesek a pályaépítési lőtávok, célfelületi arányok!

Minden versenyzőnek célonként 3-3 db lövéslehetősége van. A dupla távoknál eldöntheti a versenyző, hogy dupla távra lő- dupla pontért, vagy normál távra szimpla pontért. Cserélni egy célon belül nem lehet.

A döntőben lőtt pontszámok hozzáadódnak az eddig elért eredményhez és ez adja meg a végső rangsort. Pontazonosság esetén egy normál távú lőlapos célon 1-1- lövéssel felváltva szétlőnek a versenyzők

### 3.1.5. Nemzetek közötti csapatverseny

- országonként 1, 4 fős csapat indulhat
- fő szabályként az egyéni versenyverseny kvalifikációs fordulókban összesen legtöbb pontot lövő azonos nemzetiségű 4 versenyző alkotja a csapatot
- Minden, a kék vagyis távolabbi karótól lövő korosztályok versenyző bekerülhet
- A csapat vegyes, női és férfi tagokból állhat.
- Maximum 1 vadászíjas tagja lehet a csapatnak (ha több vadászíjas van a legtöbb pontot lövők között, a következő legtöbb pontot lövő versenyző kerül a csapatba)
- ha egy országból 3, vagy annál több női versenyzőnek van kvalifikációs eredménye, akkor a legtöbb pontot lövő nő bekerül a csapatba 4. helyen, akkor is ha pontszáma kevesebb, mint a 4. legtöbb pontot lövő férfié.
- "Női kvóta" jogon bekerült nő, ha vadászíjjal lő, akkor egyben kizárja további férfi vadászíjász részvételét (csapatonként 1 vadászíjász).

Ha a versenyző lemond részvételi jogáról (vagy sérült) akkor a pontszámok és fenti egyéb szabályok szerinti következő helyre rangsorolt kerül be a csapatba.

#### Lebonyolítás:

Az egyéni döntő szabályai érvényesek a célok kihelyezésére, lebonyolításra, azzal, hogy a csapatok tagja célonként fejenként 1-1 vesszőt lőhetnek ki. A "lövés" joga nem átadható csapattársnak. Vagyis: 6 célon, 4 fős csapatok forognak, versenyzőnként és célonként 1-1 vesszőt kilőve.

3.1.6. Azoknak a nemzeti tagszövetségeknek, amelyek magas színvonalon rendeznek az IAA által lefektetett szabályok szerint nemzeti, illetve nemzetközi versenyeket, előjogot élveznek nemzetközi verseny megrendezésére. Az IAA tagországok saját nemzeti versenyeket rendezhetnek, rendezzenek.

3.1.7. Bármilyen nemzetközi verseny megrendezési jogosultságára irányuló kérelmet írásban kell eljuttatni az IAA főtitkárához, legkésőbb a versenyt megelőző egy évvel. A kérelmek elbírálása az Igazgatóság döntése alapján történik, a jóváhagyott versenyeket a következő évi IAA versenynaptárában teszik közzé.

3.1.8. Legkésőbb a rendezvényt megelőző 12 hónappal a szervezőnek alá kell írnia a szerződést és fizetnie kell letéti díj a tényleges díjtáblázat szerint, a BOD döntése alapján az IAA bankszámlájára. A letétet levonják az IAA-nak fizetendő illetékből. Ha a fizetés határidőig nem történik meg, akkor az

esemény automatikusan törlésre kerül figyelmeztetés, vagy meghozandó döntés nélkül. Amennyiben a rendezvényt bármilyen okból lemondják, a fizetett kaució a következő rendezőnek kerül átutalásra, aki elvállalja a verseny rövid időn belül megszervezését - a kiegészítő költségek kompenzálásaként, -nem realizált bevételek a késői licit és a verseny bejelentése miatt.

- 3.1.9. Az IAA tagországai korlátlan számú nemzeti versenyt rendezhetnek. A tagországok a hazai versenyek rendezési jogát átadhatják saját egyesületeiknek. A nemzeti versenyek rendezésénél az IAA által felállított és jóváhagyott szabályokat kell alkalmazni és fenntartani.

## **4. BÍRÁSKODÁS ÉS FELÜGYELET**

### **4.1. BÍRÓK, TECHNIKAI FELÜGYELŐK**

- 4.1.1. A bírók és technikai felügyelők jelenléte a versenyeken megbízás által történik. Ők felügyelik a lefektetett szabályok betartását.
- 4.1.2. Az IAA Bírői Bizottsága a Világ- és Kontinentális Bajnokságokra, a GP versenysorozatokra, és a nemzetközi versenyekre bírókat jelöl ki. A fent nevezett versenyek mindegyikén legalább egy nemzetközi bírónak jelen kell lennie.
- 4.1.3. IAA Igazgatósága jelöli ki a technikai felügyelőket a nemzetközi versenyekre. Felelősségük a szervezéssel kapcsolatos kérdések tisztázása, valamint a szervezés és verseny felügyelete.
- 4.1.4. A bírók és technikai felügyelők tisztségükben felhatalmazva jogosultak az IAA szabálykönyvben foglaltakkal megegyezően, a verseny menetébe való beavatkozásra (bírói intézkedés), valamint a verseny menetének ellenőrzésére és irányítására.
- 4.1.5. A bírói döntés ellen óvni lehet. Az óvási bizottság minimum 3 tagú lehetőleg szabályzatot értőkből kell álljon, egyik tagja a technikai felügyelő kell legyen, szavazategyenlőség esetén TF szavazata dönt. Feladatuk egy ügyben megállapítani, hogy a bíró a szabályzat szerint döntött-e. Ha igen az óvást elutasítják, ha nem akkor helyt adnak az óvásnak és korrigálják a bírói döntést. A bizottság tagjai lehetőleg különböző országokat képviseljenek, akik a verseny előtt nevesítve vannak.  
Óvni a napi verseny befejezése után 60 percen belül írásban a döntésben érintett személy teheti meg. A döntőben azonnal(10 percen belül) szóban lehet. Óvási díj 50 euro. Az óvási díj visszajár, ha jogos az óvás. Ha nem az óvási díj alapítvány számlájára kerül.

## **5. DÍJAZÁS**

### **5.1. KUPÁK ÉS ÉRMEK A NEMZETKÖZI VERSENYEKEN**

- 5.1.1. A Világ- és Kontinentális Bajnokságokon a rendező köteles díjátadó ünnepséget tartani, melynek keretében minden induló kategória legeredményesebb 6 íjászt díjazza. A 1. helyezetteknek érem, kupa,

oklevél, 2-3. helyezetteknek érem, oklevél, 4-6. helyezetteknek oklevél kerül átadásra

## **5.2.KUPÁK, ÉRMEK ÉS ELISMERÉSEK A NEMZETKÖZI ÉS NEMZETI VERSENYEKEN**

5.2.1. A verseny típusától függetlenül, a rendezők dönthetnek a versenyzők nevezési díjának mértékéről, valamint az induló kategóriák nyerteseinek átadandó díjak jellegéről. A versenykiírásban fel kell tüntetni a nevezési díj összegét, valamint az elnyerhető díjakat.

## **5.3.AZ IAA DÍJAI**

5.3.1. Az IAA különdíjban részesíthet versenyzőket a nemzetközi versenyeken elért kimagasló teljesítményéért, bizonyos magas pontszám elérése esetén.

## **6. BAJNOKSÁGON ÉS VERSENYSOROZATON VALÓ RÉSZVÉTEL**

### **6.1.RÉSZVÉTELI INFORMÁCIÓK**

6.1.1. Az IAA tagországok versenyzői részt vehetnek az IAA bármelyik nemzetközi versenyén, amennyiben érvényes versenyengedéllyel rendelkeznek („IAA licenz”, a MÍSZ fizeti, azoknak, akik rendelkeznek éves versenyengedéllyel) Tagjaink által nem leigazolt versenyzők is részt vehetnek, egyéni licenz megváltása mellett.

6.1.2. Az IAA nemzetközi versenyei nyílt rendezés versenyek. A versenyrendezők fenntarthatják a jogot az indulók létszámának korlátozására.

### **6.2.ÁLTALÁNOS VERSENYSZABÁLYOK**

6.2.1. A nemzetközi versenyekre minden versenyző köteles a versenyt megelőző 14 nappal bezárólag, bajnokságok előtt 30 nappal bezárólag az IAA hivatalos weboldalán nevezni. A rendező nem kötelezhető a határidőn túl történő nevezések elfogadására. A határidő után leadott és elfogadott nevezés esetén, a nevezési díj 50 százalékkal emelt összegét kell a versenyzőnek befizetni.

6.2.2. A versenyzők a verseny kezdete előtt legalább 30 perccel kötelesek a kijelölt várakozóhelyen várakozni. Későn érkező, de regisztrált versenyzők az 1-es számú célnál csatlakozhatnak a soron következő csoporthoz, amennyiben a csoport létszáma az 7 főt nem haladja meg. „Repül start” alkalmazása esetén a versenyzők a saját startidejük kezdete előtt legalább 10 perccel kötelesek a számukra kirendelt startállásnál várakozni.

6.2.3. Amennyiben a versenyzők száma meghaladja a verseny normál létszámkapacitását (7 fő/csoport), akkor a csoportoknak váltakozó

rendszerben pihenőnapot lehet beiktatni, vagy pályánkét dupla célt vagy dupla pályákat kell kiépíteni és a csoportokat úgy kell alakítani, hogy minden célon közel azonos létszámú csapat kezdhessen.

6.2.4. A versenytársakra való tekintettel, elkerülendő a nézőkkel, más csoportokkal, vagy a csoporton belüli beszélgetés, mialatt a csoport lő. Bármilyen zavaró hangoskodás, hangkeltés tilos, kivéve a döntők fordulójában.

6.2.5. Tilos az elektromos eszközök használata a versenypályán, mind a versenyzők, mind a nézők számára, beleértve a fejhallgatót, a rádióhullámú távbeszélő készülékeket, kamerát.

Mobiltelefont a versenyzők a versenypályára kivihetnek lehalkított állapotban, vagy kikapcsolva. Mobiltelefont használni csak indokolt esetben engedélyezett.

Fenti megkötés alól kivételt képez:

- kamerahasználat azon sajtószemélyek által, akik érvényes sajtóigazolvánnyal rendelkeznek
- Fényképezőgép / kamera használata a versenyzők számára is engedélyezett a versenypályán, de:
  - Használni lőállásoknál, céloknál akkor szabad, ha a saját csapat minden tagja lelőtte a célt,
  - Tilos Használatával zavarjuk versenyző / csapattársunkat és feltartani a verseny menetét.
  - Tilos verseny közben a már elkészített felvételeket, másik csapatnak, versenyzőknek tovább adni.

A bírónak jogukban áll, hogy a verseny előtt a felszerelést és annak kiegészítőit ellenőrizzék. A bírók utasíthatják a versenyzőket a felszerelés és kiegészítói módosítására vagy lecserélésére, amennyiben azok nem felelnek meg a szabályzat elírásainak.

A bírók a verseny ideje alatt bármikor ellenőrizhetik a felszerelést, illetve annak kiegészítőit, annak megállapítására, hogy azok felszereltsége és állapota alkalmas-e a versenyen való részvételre.

Bármilyen vétség az IAA szabályok ellen szankciót von maga után.

6.2.6. Bármilyen szabálysértés esetén a versenyző bírói figyelmeztetésben részesül. A figyelmeztetések a beírólapra kerülnek bejegyzésre. Három figyelmeztetés azonnali kizárást von maga után. A kizárást jelentésben rögzíti a verseny Rendezői Bizottsága, az adott versenynap vége előtt.

6.2.7. A beírólapon az írásbeli figyelmeztetések bejegyzésére helyet kell biztosítani.

6.2.8. A verseny helyszínén szemetelni tilos. A szemetelés azonnali kizárást von maga után.

6.2.9. Az alkohol fogyasztása minden versenyző számára szigorúan tilos a verseny előtt, valamint a verseny ideje alatt. Tilos a dohányzás, kivéve, ha a szervezők dohányzásra kijelölt helyet biztosítanak. Tilos bármilyen elektromos készülék használata a versenypályán.

## 7. A VERSENYPÁLYA

- 7.2.A verseny 1 körös, 18-21 céllal. A célok tetszés szerinti sorrendben alakíthatók ki, de a szervezőknek törekedniük kell a változatos célkihelyezésre.
- 7.1A cél elhelyezésnél a cél bizonyos szögben elfordítható, azonban csak olyan mértékben, amely nem okozza a cél szükségtelen rongálódását, vagy a vessző lepattanását a célról.
- 7.3.Minden egyes lőállás helyét és a hozzátartozó célt azonos célszámmal kell jelölni.  
A nemzetközi versenyek rendezésénél a várakozó helyet táblával kell kijelölni (a beérkező csoport várakozó helye).  
A várakozó csoportnak a kijelölt helyen kell kivárnia, amíg az előző csoport végez az értékeléssel, és elhagyja a helyszínt.
- 7.4.Minden egyes célt egymást követ sorrendben kell beszámozni, azaz célszámmal jelölni. A célszámok táblamérete legalább 20x20 cm nagyságú legyen. A célhoz tartozó célszámot a karótól jól látható helyen kell elhelyezni.
- 7.5.A pálya útvonalának biztonságosnak, és könnyen bejárhatónak kell lennie az összes versenyző számára, a teljes versenypálya területén. A pálya nyomvonalát egyértelműen jól látható jelzésekkel kell biztosítani, a pálya teljes hosszában.
- 7.6.A versenypályát megfelelő térelválasztással kell biztosítani, a néző közönséget biztonságos távolságban tartandó, egyben megteremtve számukra a lehetőséget, hogy a lehet legjobban lássák a verseny menetét. A versenypálya területén csak a belépésre jogosító igazolvánnyal rendelkező személyek tartózkodhatnak az elzárt területen belül.
- 7.7.Nemzetközi versenyek pályái a verseny kezdete előtt legalább egy nappal legyenek készen az átadásra, hogy a bírók és az IAA technikai felügyelői ellenőrizhessék a pályát, és a szervezőknek elegendő idő maradjon az esetleges korrigálásra.
- 7.8. A versenyt megelőző napon, valamint a verseny teljes időtartama alatt gyakorló pályát kell biztosítani a versenyzők részére, jelölt távú célokkal.
- 7.9. A verseny egész ideje alatt a versenypálya területén orvosi felügyeletet kell biztosítani.
- 7.10. Nemzetközi versenyek alkalmával a versenyrendezők legalább két pihenőhelyet kötelesek biztosítani minden egyes versenypályán, ahol étel-ital, valamint mellékhelyiség (hordozható WC) áll rendelkezésre.
- 7.11. A célok három kategóriába sorolhatók:  
- Klasszikus lőlapok  
- 3D állatalakok  
- Ügyességi célok  
3-3-3, összesen 9 cél kötelező cél. A fennmaradó célokat a szervező szabadon határozza meg a célkategóriákon belül, a célajánlást figyelembe véve.

7.12. A Célok kihelyezésénél figyelni kell a cél nehézségének és a kihelyezés távolságának arányára.

7.13. A célokon három találati zóna lehet, 10-8-5 pontozással.

## **8. KATEGÓRIÁK MEGHATÁROZÁSA ÉS SZABÁLYAIK**

### **8.1. Technikai szemle:**

A versenyeken indulni csak a technikai szemlén ellenőrzött íjakkal, felszereléssel lehet, mely ellenőrzést, matrica felragasztásával jelöl a versenybíró. A matricát kizárólag az íjon lehet elhelyezni, úgy hogy a verseny teljes ideje alatt ellenőrizhető legyen annak megléte. Ennek hiányában a versenyző kizárható a versenyből. A versenyző kérhet új technikai szemlét kérnie, amennyiben az ellenőrző matricát elhagyta.

### **8.2.FELSZERELÉS**

8.2.1. Az íjak felső karjának belső felén semmilyen célzást segítő jelölés nem lehet.

8.2.2. Az idegnek felajzott állapotban az íj középvonalában kell futnia. Idegnek csak szabvány ideganyag, vagy hasonló modern anyag használható. Természetes anyagból készült idegek (például len, ín) nem használható. Az idegen egy vagy két göb lehet.

8.2.3. Semmilyen kiegészítő, amely stabilizálási, szintezési, célzási, húzóerő könnyítési, vagy húzáshossz ellenőrzési célt szolgál nem engedélyezett.  
Hüvelykujj gyűrű (íjászgyűrű) használata engedélyezett.  
A húzó ujjnak érintenie kell a nockot.

8.2.4. A nyílvevő testek anyaga csak fa, vagy bambusz lehet, természetes madártollakkal. Műanyag nock használható. A vesszőtestre vágott nock használata csak akkor engedélyezett, ha megfelelő, biztonságos módon megerősített. A nyílvevőkön húzáshossz ellenőrzésére alkalmas jelölés nem lehet. Csak sporthegeket lehet használni, kizárólag olyat, ami a célokban felesleges kárt nem okoz. A vesszőkön fel kell tüntetni a versenyző nevét

8.2.5. Távcső és bármilyen távmérésre szolgáló eszköz használata tilos.

8.2.6. A versenyzők elvárt öltözete, ruházata, nemzeti, népi viseletet, középkori vagy korábbi, hangulatot tükrözön (pl. paraszti, köznépi, nemesi, főnemesi, vagy vezéri történelmi viseletek megjelenítése).  
Nem viselhetőek és alkalmazhatóak egyértelműen látható módon, modern kori ruhadarabok, kiegészítők és elektronikai eszközök.  
(pl. farmer anyag, napszemüveg, színeiben kirívó sportcipő, feliratosmelegítő felső illetve nadrág, mobiltelefon, karóra, táska, ülőalkalmatosság, stb.)  
A Szervező Bizottság tagjaira is kötelező az elvárt történelmi viselet.



A verseny rendezésében, lebonyolításában résztvevő technikai személyzetre és egyéb segítőkre nézve nem kötelező a történelmi viselet, de az egységes egyesületi felső használata igen.

### 8.3. Íj kategóriák meghatározása

#### 8.3.1. Modern anyagokból készült történelmi íj (pusztai vagy longbow)

Az íj készülhet egy anyagból, vagy összetett anyagokból, ami tartalmaz modern anyagokat. (például műgyanta, üvegszál)

#### 8.3.2. Természetes anyagokból készült történelmi íj (pusztai, vagy longbow)

Az íj készülhet egy anyagból, vagy összetett anyagokból, ami csak természetes eredetű anyagokat tartalmazhat (például fa, szaru, csont, ín, enyv, természetes lakk, bambusz)  
NEM használható műanyag nock a vesszőn, csak faragott, vajt, egyéb természetes anyagú nock használható

*Általános meghatározás:*

*Az íjak alakja, formája igazodjon a történelmi íj fajtákhoz (pl. egyiptomi, görög, római, szkíta, avar, hun, magyar, török, mongol, tatár, angol-szász, yumi stb.)*

*Vita esetén a történelmi hűség bizonyítása az íjász feladata!!!*

*Szimmetrikus vagy asszimmetrikus, összetett íj. Az íjon ablakos kiképzés nem engedélyezett, a vesszőnek az íjat tartó kézen kell kifutnia. A markolat és a fogó kéz között maximum egy bőr vagy textil réteg lehet. Az íj markolatán semmilyen kifutó, segédeszköz nem alkalmazható, ami a vesszőt önállóan képes alátámasztani.*

Markolata oldalirányban szimmetrikusnak kell lennie, oldalirányú szélessége nem kevesebb, mint 15 mm. Az íj nem lehet szétszedhető. A merev szarvú íjknál a szarvak hosszára nincs megkötés.

#### 8.3.3. Történelmi hosszúíjak (longbow) és egyéb botíjak:

Az íjak készülhetnek egy (homogén) anyagból, vagy összetett anyagból, melyek tartalmazhatnak modern anyagokat (pl. ragasztót, üvegszálat, karbont, epoxyt, műanyagot, stb.) is.

Egy darabból álló, vagy a markolatánál maximum két részre szedhető, egyenes végű íj, bármilyen anyagból, ami felajzott állapotban folyamatos, egy irányú ívet képez, amelyet az alábbiak szerint határoznak meg: a felajzott íjat egyenesen tartva úgy, hogy az ideg függőlegesen áll, a karokat és az ideget összekötő vízszintes vonal mentén mérve a távolságnak a markolattól távolodva minden ponton (markolattól távolodva folyamatosan csökkenő kar, illetve húr távolság) egyre kisebbnek kell lennie. A megerősítés (húrakasztó) nem emelkedhet ki 20mm-nél magasabbra az íjkarok felületéből, és nem lehet hosszabb 50 mm-nél a karvégektől mérve. . Az íjon ablakos kiképzés nem engedélyezett, a vesszőnek az íjat tartó kézen kell kifutnia. A markolat és a fogó kéz között maximum egy bőr vagy textil réteg lehet. Az íj markolatán semmilyen kifutó, segédeszköz nem alkalmazható, ami a vesszőt önállóan képes alátámasztani

### 8.3.4. Vadász íjak

Bármilyen típusú reflex íj ,longbow íj vagy botíj használható, amelynek középrésze fából készült, az íj bármilyen anyagú, gyárilag beépített illesztést és laminálást tartalmazhat. Az íj lehet egyrészes vagy szétszedhető (take-down).

Az íj markolatán kifutó ablakos kiképzés engedélyezett. Olyan segédeszköz alkalmazható, ami a vesszőt önállóan képes alátámasztani, de az olyan modern kifutók, mint a T300, NEET, Hoyt Hunter, Bear, vagy hasonló típusú kifutók használata NEM engedélyezett.

### 8.3.5.Történelmi számszeríjak

*Általános meghatározás:*

*Az íjak alakja, formája igazodjon a történelmi íj fajtákhoz*

*Vita esetén a történelmi hűség bizonyítása az íjász feladata!!!*

*Csak olyan számszeríj használható aminek húzóereje nem haladja meg a 110 fontot és önállóan egy ember tudja biztonsággal használni. Az íj felépítése biztonságtechnikailag stabilnak kell lennie!*

*A íj tus része csak fából készülhet, a tus bármilyen anyagú beépített illesztést, laminálást, erősítést tartalmazhat. Az íj karok lehetnek : - egy vagy több darabból álló visszacsapó, reflexkaros, - vagy rugóval, csavart kötéllel kombinált csapószáras.*

*Az íjkarok anyaga, fa vagy fém, vagy ezek kombinációja lehet. Az modern kori elsütő mechanizmus,és semmilyen célzó, irányzék eszköz nem használható.*

*A nyílvevesszőnek hosszabbnak kell lennie mint a kifutónak (vesszősínnek)*

*A számszeríj alátámasztása csak kézi, testi erővel történhet, kiegészítő eszköz nem használható.*

A számszeríj felhúzása történhet kézi erővel vagy különböző segítő eszközök alkalmazásával is. (pl.: Kengyel és kezek, Öv és horog, Kötél és emelőcsiga..stb)

## 8.4. IAA KOROSZTÁLYOK

8.4.1 A korosztályok nemenként megkülönböztetve vannak.

8.4.1. A korosztályba sorolás alapja az adott év január elsején betöltött életkor.

Magasabb korosztályba, pl. seniorból felnőtt korosztályba, ifjúságiból, fiatal felnőttből, felnőtt korosztályba csak előnevezéssel lehet átnevezni.

8.4.2 veteran: 51 év és felett férfi/női

Felnőtt: 21-50 év férfi/nő

Fiatal felnőtt: 18-20 év férfi/nő

Ifjúsági 15-1 év férfi/női

---

Választható korosztályok:

Kadett: 13-14 év fiú/lány

Mini: 10-12 fiú/lány

8.4.3. Abban az esetben, ha a regisztrált versenyzők száma kevesebb mint öt fő, TD, a bírák és a szervező bizottság együttes döntése alapján összevonhat hasonló korosztályt / kategóriát.

8.4.4. A nemzetközi IAA bajnokságon legalább 15 éves kortól lehet versenyezni. A szervezőbizottság feladata, hogy engedélyezzen a választható korosztályok közül fiatal versenyzőket indulni a nemzetközi versenyen. Ha a 15 év alatti korosztályok indulása megengedettek, akkor a szervező feladata annak biztosítása, hogy a gyermekek számára a verseny ideje alatt felügyeletet biztosítsanak.

A kiskorúak felügyelete nem lehet rokonságban az adott csoport egyik sportolójával.

## 9. A LÖVÉS SZABÁLYAI

9.1. Akarótól versenyzőnként és célonként az adott számú vessző lőhető.

Amennyiben a vessző leesik a földre, és a versenyző eléri azt olyan módon, hogy a karóhoz egyidejűleg hozzáér, a vesszőt újra lőheti.

A versenyző felelősséggel tartozik a lövéséért.

Bármelyik véletlenszerűen ellőtt vessző, amely nem található a cél találati zónáiban, mellélövésnek értékelendő (0 pont).

9.2. Célonként egy karó van kihelyezve, az egyes korosztályok részére (kék, illetve fehér karók). Egy időben egy versenyző lőhet a lőkarónál. A lövés ideje alatt a versenyzőnek valamely testrészével a karót érintenie kell.

9.3. A csoportban lövők száma legalább 3 főből álljon, de ne legyen több 7 íjásznál. Minden egyes csoport két beíró jelöl ki, akik a pontszámokat a beíró lapon vezetik. A csapat két beírója lehetőleg ne ugyanazon egyesület, vagy nemzet versenyzői közül kerüljön ki. A csoportlista első helyén álló íjász lesz a csoport vezetője.

9.4. A csoport haladásában nem előzheti meg az előttük haladó csoportot, kivéve, ha erre a bíró utasítja. Ebben az esetben a csoport lelövi és értékeli a lövéseket, kihúzza a vesszőket, mialatt a megelőző csoport várakozik.

9.5. A versenytársakra való tekintettel az íjászok megfelelő távolságban várakozzanak a sorukra (minimum 3 m az éppen lövő csoporttárs mögött), amíg a karó szabaddá válik.

9.6. Minden következő karónál a lövés sorrendet változtatni kell (forogni kell) minden egyes csoportban a versenyzők között, ezt a forgási sorrendet a kör teljes folyamán meg kell tartani. A Mini korosztályú versenyzők lőnek utoljára a célra.

9.7. A sorban első lövőnek 90 másodperc alatt kell leadnia a lövést/lövéseket (kivéve a gyorslövészet 20 mp.) . A csoport vezetője dönt arról, mikor indulhat a karóhoz az elsőként lövő versenyző. A sorban őt követ minden egyes versenyzőnek kilencven másodperc a lövés ideje. A lövés sorrendben következő versenyző lövés idejére való tekintettel, a lövést leadó versenyzőnek a lövés leadása után haladéktalanul el kell hagynia a lőállást.

9.8. Az íjászoknak a karó mögött kell várakozniuk, mialatt a csoport összes tagja be nem fejezte a lövést.

9.9. Az összes vesszőnek a célban kell maradnia mindaddig, amíg az értékelésük be nem fejeződött. Bármilyen kétséges találat értékelésében az előtt kell határozni, mielőtt a vesszőket a célból kihúzzák. A vesszőket nem szabad megérinteni mindaddig, amíg az értékelés be nem fejeződött.

9.10 Biztonsági okokból, és a verseny időben való befejezése érdekében, egyetlen íjász sem mehet a célok mögé az elveszett vesszőt megkeresni, vagy bármilyen célból, kivéve akkor, ha a csoport számára jól látható az elveszett vessző .

9.11 Ha a felszerelés technikai meghibásodása a lövés közben történik, a lövés találati értékét kell feljegyezni. A versenyzőnek 5 perce van a technikai hiba elhárítására; ez esetben a csoportnak el kell hagynia a I karó mögötti területet, és a várakozó helyen kell kivárnia a csoporttársukat

Ha a pályán belül nincs mód a felszerelés megjavítására, a versenyzőnek 25 perc áll módjában a hiba elhárítására. A versenyzőnek tájékoztatnia kell a bírót a történekről; a rendelkezésre álló időtartam akkor lép életbe, amikor a bíró átveszi a beírólapokat. A csoportnak ezalatt várakoznia kell.

A versenyző a verseny folyamán 1 alkalommal cserélheti ki az íját, amennyiben a tartalék íját a bírónak technikai ellenőrzésre bemutatta Minden versenyző egy íjat vihet ki a versenypályára. Miután a javítás befejeződött, a versenyző egy, már meglőtt célra 2 vesszőt lőhet ki, próbálövés gyanánt, a javított vagy lecserélt íj kipróbálása céljából.

9.1.2 A döntő fordulóiban technikai hiba esetére nincs extra idő biztosítva, de a versenyző a hibás felszereléssel a pályát elhagyva, megjavíthatja azt, vagy lecserélheti egy ugyanolyan felszerelésre, majd visszatérve a dönt be, annyi lövést adhat le, amennyi az idő korlátba belefér.

9.1.3 Korosztályok lőállásai:  
Kadet, ifjúsági, felnőtt, veterán: Kék karó  
Gyerek: fehér karó

## 10. PONTOZÁSI SZABÁLYOK

***Az IAA által érvényes pontozási rendszer a következő:***

10.1. Elérhető pontszámok: 10 – 8 – 5 – 0

10.2. Holtverseny esetén az első három helyezés esetében szétlövással kell eldönteni a sorrendet. A bírók sorsolással döntenek el hogy melyik versenyző kezd. Egy lövést kell leadni egy célra, a legmagasabb értékű találati zóna középpontjához képest, legközelebbi találatot elérő versenyző nyeri a szétlövést.



10.3. A vesszőtestnek érintenie kell a találati zóna körvonalát, a magasabb érték eléréséhez. Az a vessző, amelyik a másik, a célba ágyazódott vesszőnockjába fúródott, úgy tekintendő értékeléskor, mint az eltalált vessző találati értéke. Minden vesszőnek a célban kell maradnia mindaddig, amíg az összes találatot nem értékelték. Az értékelésre engedélyezett idő 150 másodperc

- 10.4 A versenyzők a hivatalos beírólapokat az adott versenynapon, minden következő versenykör előtt kapják kézhez. A beírást két versenyző végzi, személyenként egy példány beíró lapon.
- 10.5. Az értékelés minden célnál azután kezdődik, miután a versenyzők végeztek a lövéssel. A beírással megbízott versenyző egy beíró lapot vezet a versenyzőkről, és felelősséggel tartozik minden lövés helyes bejegyzéséért. Lehetőség van teljes értékelés előtti köztes vesszőhúzásra, értékelésre, ha a verseny kezdete előtt a bíró ezt előre engedélyezi az általa meghatározott céloknál, felmérve a vesszők nagyfokú sérülésének lehetőségét. Ebben az esetben a bíró határozza meg, hogy hány versenyzőnként illetve kilőtt vesszőnként lehet ezt megtenni. Természetesen a./ és b./ esetekben a találati értékeket a húzásakor azonnal rögzíteni kell a beíró lapokon.
- 10.6. A csoport összes versenyzője köteles a saját lövésének az értékét hangosan és érthetően bemondani.
- 10.7. Mindkét beíró versenyzőnek össze kell hasonlítani a bejegyzett találatokat a beíró lapokon, még mielőtt a vesszőket kihúzzák. Tévedés esetén a javításnak azonnal meg kell történnie. A csoport vezetője köteles a javításokat aláírásával hitelesíteni.
- 10.8. Abban az esetben, ha a kör végén eltérés mutatkozik egy versenyzőnek a két beíró lapon jegyzett pontszámát illetően, az alacsonyabb pontérték érvényes.
- 10.9. Értékelésnél a célban lévő vesszők találati értéke pontozható, illetve azok a célon átmenő, valamint a célból kipattanó (nem lepattanó) vesszők, amely tanúk által is bizonyítottan kipattantak a célból, valamint ezt a tényt a csoport többsége tanúsítja; értékelés előtt az ilyen lövések újralőhetők
- 10.10. Vitatott találatok értékében a csoport nagyobb számú szavazata dönt. Amennyiben a csoport nem jut döntésre a találat értékéről, bírót kell hívni
- 10.11. A körök befejezése után az olvasható módon kitöltött és aláírt beírólapokat át kell adni a szervezőknek. A beíró lapon semmilyen változtatás nem eszközölhető, miután a bíró és a versenyző aláírták a beíró lapot. A kör befejezése után (maximum 15 perc) a beíró lapot a csoportvezető azonnal beszolgáltatja szervezőknek. Bármilyen személy, aki megszegi a fentiekben leírt szabályzatot, a versenyből kizárható, szövetségi tagsága felfüggeszthető

Szövetségi tagságából felfüggesztett személy nem jogosult bármilyen, az IAA által jóváhagyott rendezés versenyen való részvételre a felfüggesztés versenyéve alatt, illetve ahogy az IAA Igazgatósága döntésében megszabja.

Az a tagságában felfüggesztett íjász, aki megszegi a fenti szabályt, véglegesen eltiltható az IAA tagság lehetőségétől, valamint minden, az IAA által szervezett versenyen való részvételtől. Azon íjász, aki megtagadja, vagy nem veszi figyelembe a lövészetvezető utasításait, a versenyből kizárandó, és tagságát felfüggeszthetik

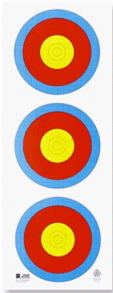
## 11. CÉLLISTA, SEGÉDLET

Felkészülés (Klasszikus Lőlapok)		
Célok:	Kimérhető távok:	
Kötelező lőlapok pontozása	Színek szerinti: <ul style="list-style-type: none"> <li>- Belső kör 10 pont</li> <li>- Középső kör 8 pont</li> <li>- Külső kör 5 pont</li> </ul>	
Szemafor FITA Kötelező cél!		8m-16m
80-as szűkített FITA Kötelező cél!		16m-32m
55 yds to 65 IFAA( Ø65cm) Kötelező cél!		13m-26m
- A fennmaradó célokat a rendező csapat szabadon határozza meg	A legnagyobb pontértékű célzóna ahány centiméter átmérőjű minimum annyi méter távolságra, de maximum a duplájára rakható ki	

**példa:**

(cél: 80-as szűkített FITA  
legnagyobb pontértékű zóna 16cm)

(névleges táv min. 16 méter – max. 32 méter)

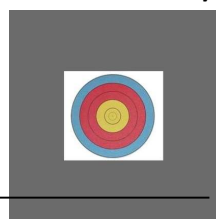

(14 év alattiak távja: rendező által meghatározva)

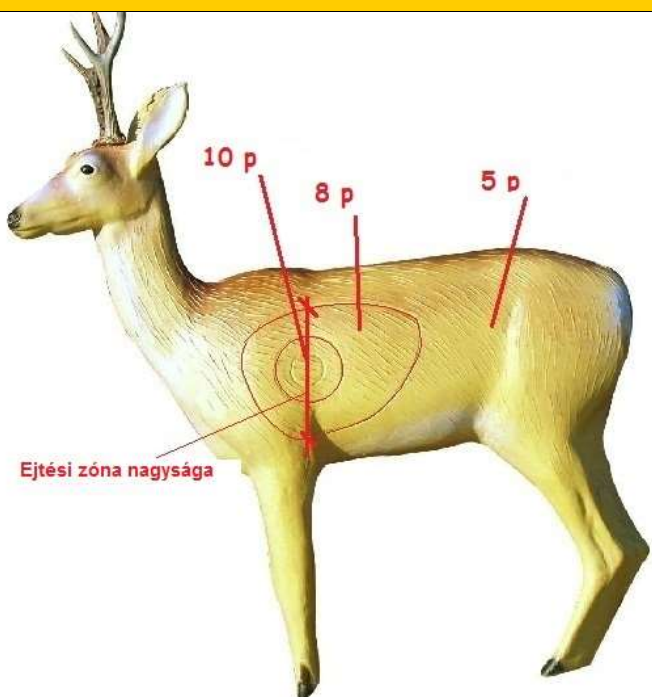
Vadász célok (3D állatalakok)		
Célok: a 4 kategória közül 3-at kell kötelezően választani!		Kimérhető távok:
1. Nagyvadak	Ejtési zóna: 250mm felett	
2. Közepes vadak	Ejtési zóna: 201-250mm	
3. Kisvadak	Ejtési zóna: 151-200mm	
4. Apróvadak	Ejtési zóna: 0-150mm	
Több vadász célt is lehet választani, de az előírt 3 különböző kategóriának meg kell lennie!		
Az itt leírt kategóriákat és a hozzájuk tartozó távokat be kell tartani!		

**példa:**

(cél: apróvad/Fácán/)

(névleges táv min. 5 méter – max. 15 méter)



(14 év alattiak távja: rendező által meghatározva)

## Ügyességi, technikai célok

### Célok:

Harcos sziluett vagy török puta (lőlap vagy teljes 3D alak) mérete

### Gyorslövészet(kötelező cél) :

Lövészszám: a kilőhető vesszők száma az íjász gyorsaságán múlik

Célfelület: harcos sziluett

Távolság: kék karó – 16m.  
fehér karó – 13 méter

cél: harcos sziluett, vagy puta

Lövésre felhasználható idő: 20 másodperc max. 6 vessző.

Pontozás:

- 5 pont a sziluett teljes felülete.
- Maximum elérhető pontszám 30 pont.

Leírás:

- Ennél a célnál egy időmérővel rendelkező (a rendező egyesület által odarendelt) segítőt kell alkalmazni. A lövészet kezdetét („lőhet” vezényszóval) és a végét ( „vége” vezényszóval) jelzi a kezelő személy. Íjat megfeszíteni, csak az időmérő személy „lőhet” vezényszavára lehet. A „vége” vezényszó (azaz 20 mp) lejártá után kilőtt vessző esetén az utolsó találat értéke levonandó.

### Ábrák:

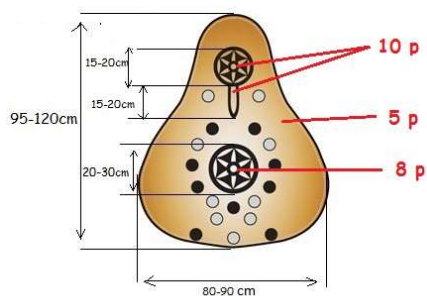
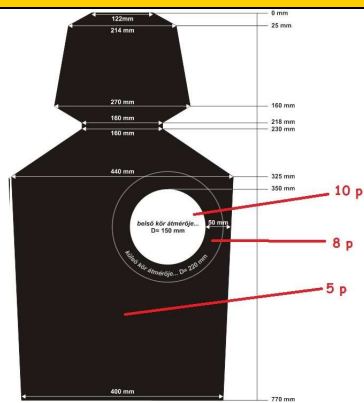

Az ábrák nagyíthatóak!

Török puta

### Lovasharc(kötelező cél):

Leírás: távolság: 11m-6m-11m

Cél: harcos sziluett, vagy puta

- Az ábrán látható állvány csak egy lehetséges megoldás, azt nem kötelező éppen így megvalósítani.

- Az 1. ábrán látható előírt méretek kötelezőek (az ábra nagyítható)

- Ennél a célnál a „ló” hátán ülve kell lőni úgy, hogy közben az íjász lába nem érintheti a földet.

- Az első lövést az oldalt előre elhelyezett célra, a másodikat a középsőre, a harmadikat a hátsóra kell leadni.

- A „ló” meghatározása: Olyan stabil, lóra emlékeztető segédeszköz, amelyről lovagló ülésben tudja a versenyző leadni a lövéseket. a „ló marmagassága”: 80-100cm

Pontozás:

- 10 pont: belső találati zóna.
- 8 pont: külső körrel jelzett találati zóna.
- 5 pont: a harcos sziluett teljes alakja
- Maximum elérhető pontszám. 30p

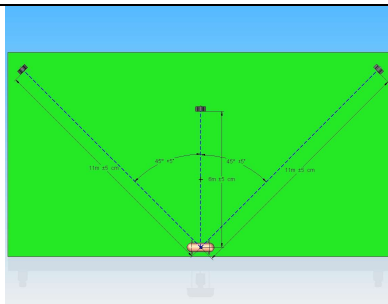

Az ábra nagyítható



**Bástya (kötelező cél):**

Cél: harcos sziluett vagy puta

Távolság: kék karó 18m

fehér karó: 15

**Pontozás:**

- 10 pont: belső fehér találati zóna.
- 8 pont: körrel jelölt találati zóna.
- 5 pont: a harcos sziluett teljes alakja.
- Maximum elérhető pontszám. 30p

**Leírás:**

- Az íjász az ábrán látható lőrésen keresztül kell meglőnie a célfelületet.
- Az ábrán látható állvány csak egy lehetséges megoldás
- Az ablak(lőrés) belső mérete 90X60cm
- A Bástya és a sziluett közötti távolság 1,5m-3méter
- A sziluettet úgy kell elhelyezni hogy a teljes alak látszódjon, ne legyen takarásban.
- A távolságokat a célfigurától kell felmérni!

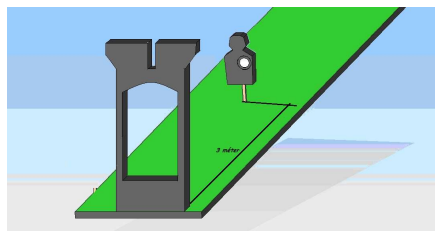

Az ábra nagyítható

**Aranykaró (választható célelem technikai, vagy klasszikus lőlap céllal):**

Lövésszám: egy lövés adható le!

**Pontozás:**

- normál táv – normál pontérték (10p -8p -5p) - dupla táv – tripla pontérték (30p-24p-15p)

Távok: szabadon választott célkategória. A dupla táv nem haladhatja meg a cél maximum távolságát!

Leírás: A versenyző választhatja ki hogy a normál távú célra lő normál pontozásért, vagy bevállalja a dupla távot tripla pontokért. Csak 1 lövés adható le a választott távolságra!

**- A fennmaradó célokat a rendező csapat szabadon határozza meg, betartva az itt leírt ajánlásokat. Például saját nemzeti célok: Mongol nadam, Tibeti háromszög, Koreai cél....stb**

-A cél mindig azonos fix pályán mozogjon, helyzetét szél, időjárás ne befolyásolja.

-A célfelületek legyenek összhangba a cél nehézségi fokával, és a lő távval. Ahány centiméter átmérőjű a legnagyobb pontértékű célzóna, minimum annak a fele, de maximum másfélszeres távolságra lehet kirakni méretben.

**példa:**

(cél: Távolodó harcos sziluett aminek a legnagyobb pontértékű zónája 15cm)

(névleges táv min. 7,5 méter – max. 22,5 méter)

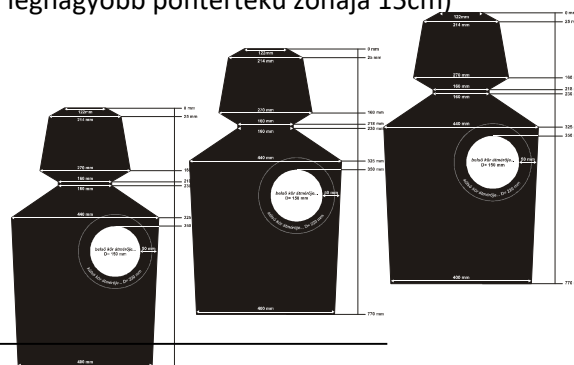

(14 év alattiak távja: rendező által meghatározva)